

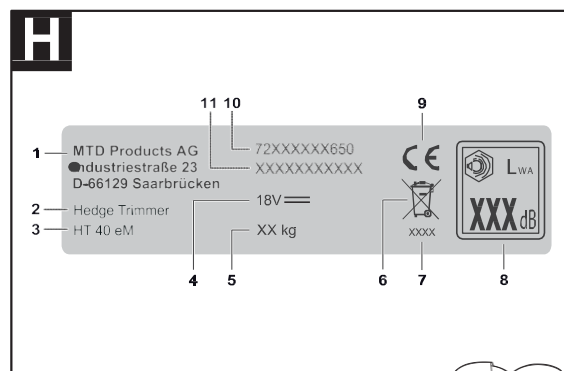

Gyvatvorių genėtuvas

HT 40 eM

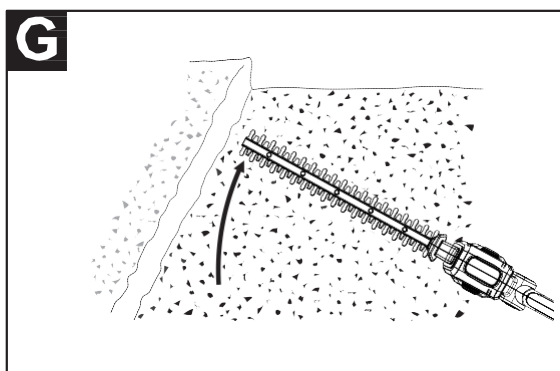

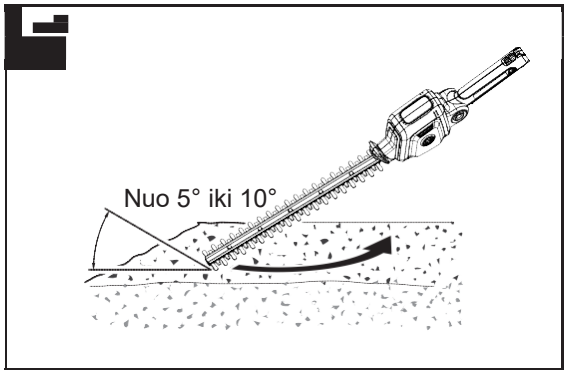
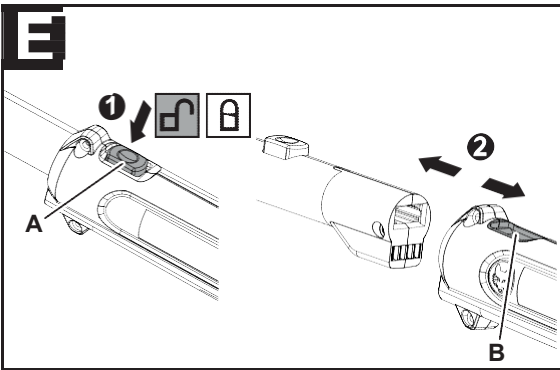
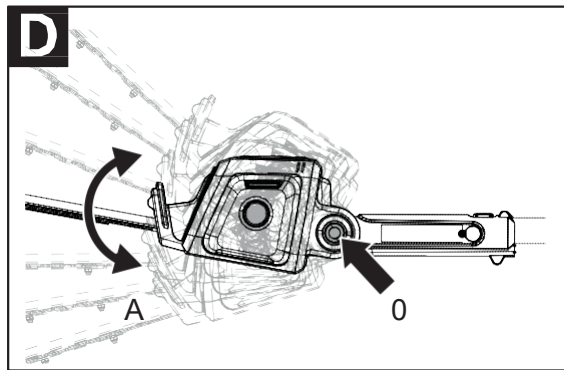
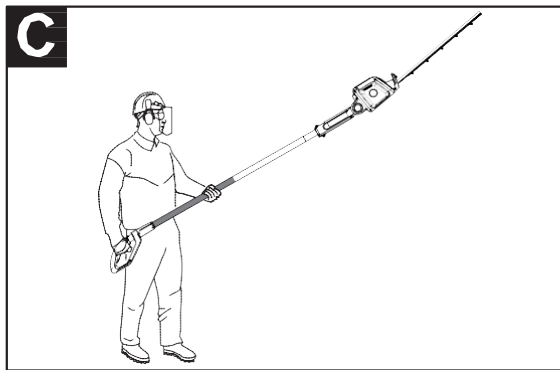
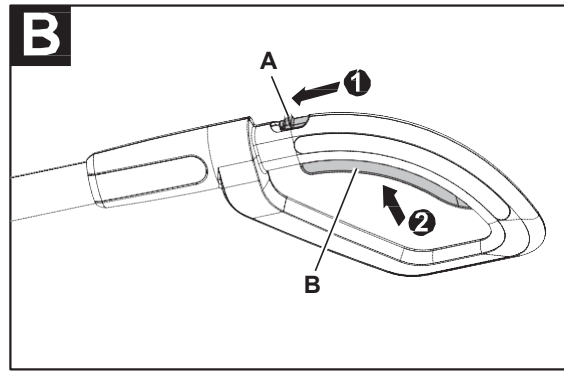
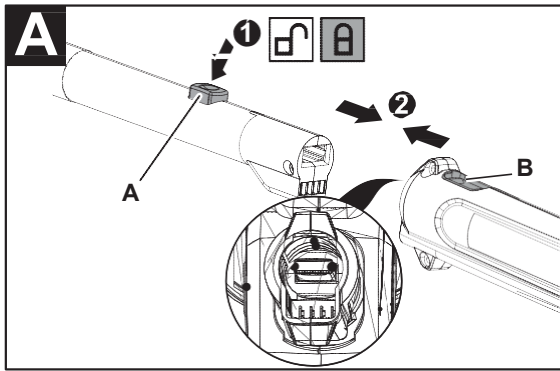



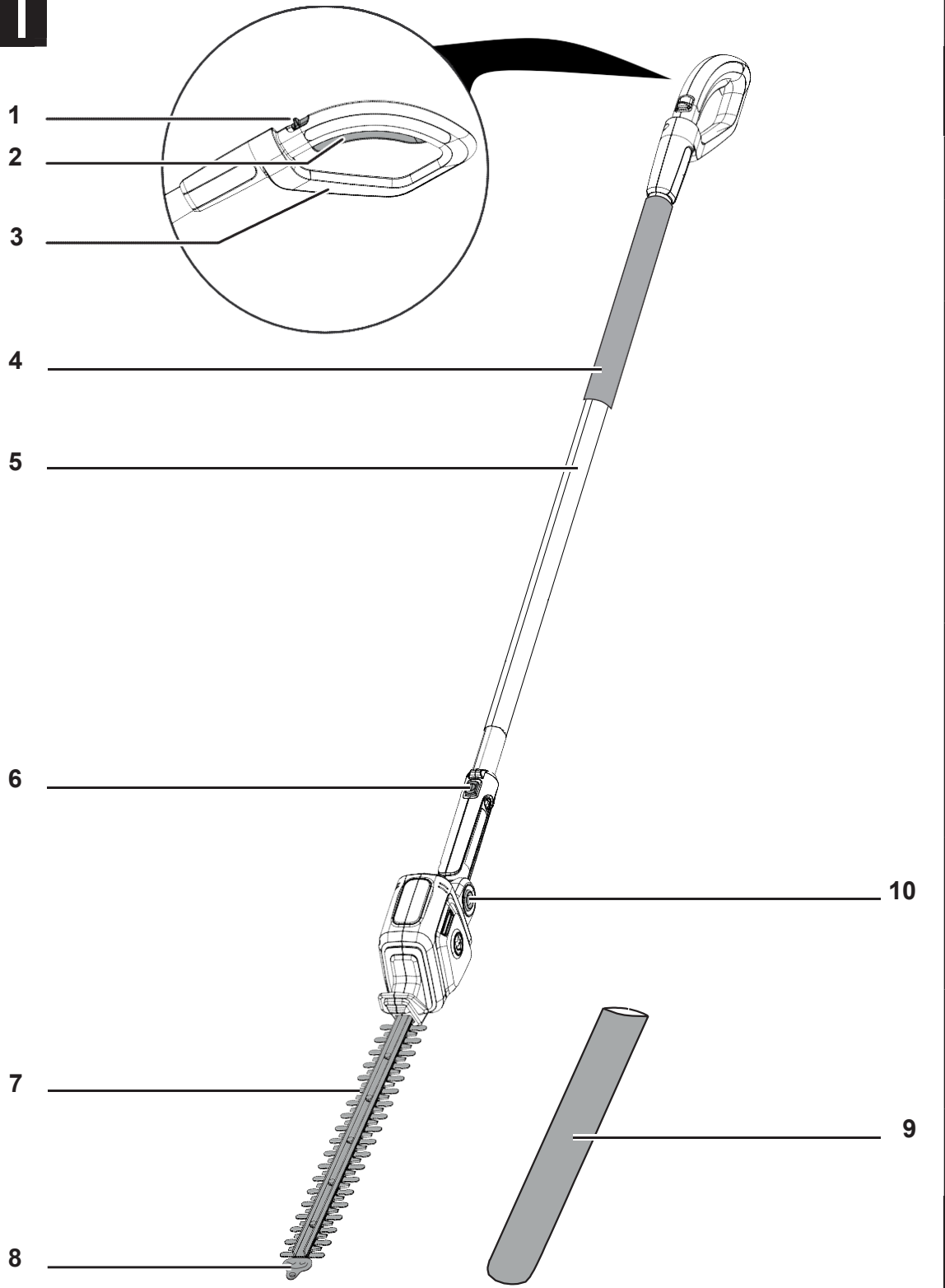

I



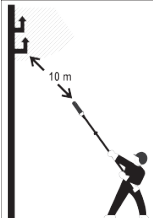

A vertical line with 18 horizontal tick marks, serving as a scale or index for the page content.

Turinys	Simbolių reikšmės
Simbolių reikšmės..... 18	 ĮSPĖJIMAS! Norėdami sumažinti traumų riziką, perskaitykite įrenginio naudojimo instrukciją!
Saugumo užtikrinimas 19	 Užsidėkite galvos apsaugas!
Su sauga susijusi informacija 19	 Užsidėkite apsauginius akinius ir ausų apsaugas!
Numatyta paskirtis 23	 Nekiškite rankų prie pjaunančios įrenginio dalies!
Identifikavimo plokštelė..... 23	 Įspėjimas! Įrenginys neturi apsauginės sistemos, todėl jam perkirtus įtampą turintį laidą, gali ištikti elektros smūgis! Dirbdami laikykitės nuo įtampą turinčių laidų ir (ar) su jais susietų objektų ne mažesnio nei 10 m atstumo.
Saugos priemonės..... 23	
Valdymo elementai 23	
Eksplotavimo pradžia..... 23	
Eksplotavimas..... 24	
Eksplotacinė apžiūra..... 25	
Transportavimo ir laikymo sąlygos..... 25	
Nesklandumų šalinimas..... 26	
Garantija 26	
CE atitikties deklaracija..... 26	
Aplinkai nekenksmingas šalinimas 26	

**Pastaba**

Susipažinkite su valdymo rankenos naudojimo instrukcijoje pateikiamais simboliais ir jų reikšmėmis.

Saugumo užtikrinimas

Prieš pradėdami eksploatuoti įrenginį, atidžiai perskaitykite šioje naudojimo instrukcijoje pateikiamą informaciją ir susipažinkite su naudojimo taisyklėmis.
Pasilikite šią instrukciją, kad prireikus galėtumėte ją dar kartą perskaityti, ir perduokite ją būsimiems įrenginio savininkams.

ĮSPĖJIMAS!

Susipažinkite su visais su šiuo elektriniu įrenginiu susijusiais saugos įspėjimais, instrukcijomis, paveikslėliais ir specifikacijomis. Jei nesilaikysite toliau nurodytų taisyklių, galite patirti elektros smūgį, sukelti gaisrą ir (ar) rimtai susižeisti.

Išsaugokite visus įspėjimus ir instrukcijas, kad prireikus, vėl galėtumėte juos pasiskaityti.

→ Saugos taisyklėse naudojamas terminas „elektrinis įrankis“ taikomas tiek maitinimo laidą turintiems, tiek akumuliatorių naudojančioms belaidžiams elektriniams įrankiams.

→ Prieš pradėdami eksploatuoti įrenginį, nepamirškite perskaityti su sauga susijusios informacijos! Neperskaitę naudojimo instrukcijoje pateikiamos informacijos ir saugos taisyklių, operatorius gali pažeisti įrenginį ir sukelti pavojų sau bei pašaliniam asmeniui.

→ Pirmą kartą įrenginį eksploatuojantys, naudojantys ir tvarkantys asmenys privalo būti įgiję atitinkamą kvalifikaciją.

Draudžiama be leidimo keisti ar perdaryti įrenginio konstrukciją

Draudžiama keisti įrenginio konstrukciją ar perdaryti ją ir formuoti kitą įrenginį. Priešingu atveju, galite patirti traumą ir sugadinti įrenginį.

→ Įrenginį remontuoti leidžiama tik tiems asmenims, kurie yra apmokyti atlikti tokius darbus. Atlikdami remonto darbus, visada naudokite originalias atsargines detales. Taip užtikrinsite, kad nebūs pažeista įrenginio apsaugos sistema.

Naudojimo instrukcijoje pateikiami informaciniai simboliai

Šioje naudojimo instrukcijoje naudojami ženklai ir simboliai padės jums išmokti greitai ir saugiai naudotis tiek naudojimo instrukcija, tiek pačiu įrenginiu.

Saugumo užtikrinimas

Pastaba

Informacija, padedanti veiksmingai ir praktiškai eksploatuoti savo naująjį įrenginį.

→ Veiksmas

Reikia, kad atliktumėte tam tikrus veiksmus.

✓ Veiksmo rezultatas

Tai yra įvairių veiksmų sekos rezultatas.

[1] Elemento numeris

Elementų numeriai tekste nurodomi įrašant juos laužtiniuose skliaustuose [].

**Iliustracijų žymėjimas**

Iliustracijos yra sunumeruotos raidėmis ir nurodomos tekste.

**Veiksmo numeris**

Sunumeruojama ir tekste nurodoma nustatytų veiksmų seka.

Įspėjamosios informacijos pavojaus lygiai

Toliau aprašomi šioje naudojimo instrukcijoje pateikiami pavojaus lygiai nurodo galimas pavojingas situacijas.

Labai didelė pavojingos situacijos tikimybė, kuri, nesilaikant nurodytų taisyklių, gali sukelti rimtų traumų ar net iššaukti mirtį.

ĮSPĖJIMAS!

Gali susidaryti pavojinga situacija, kuri, nesilaikant nurodytų taisyklių, gali sukelti rimtų traumų ar net iššaukti mirtį.

ATSARGIAI!

Gali susidaryti pavojinga situacija, kuri, nesilaikant nurodytų taisyklių, gali sukelti nerimtų arba vidutinio rimtumo traumų.

Dėmesio!

Gali susidaryti kenksminga situacija, kurios neišvengus, gali būti pažeistas materialusis turtas.

Su sauga susijusi informacija**PAVOJUS!**

Pavojaus tipas ir šaltinis!



Pasekmės, galinčios atsirasti neperskaičius taisyklių.



Nuo pavojaus apsaugančios priemonės.

Su sauga susijusi informacija**Darbo vietos sauga**

- Darbo vieta turi būti tvarkinga ir tinkamai apšviesta.** Netvarkingose ir tamsiose vietose dažnai įvyksta nelaimingi atsitikimai.
- Nenaudokite elektrinio įrenginio sprogoje aplinkoje, pavyzdžiui, kur yra degių skysčių, dujų ar dulkių.** Elektriniai įrankiai gali pašleisti žiežirbų, kurios gali uždegti dulkes arba garus.
- Prieš pradėdami naudoti įrenginį, pasirūpinkite, kad netoliese nebūtų vaikų ir pašalinių asmenų.** Nukreipdami dėmesį nuo įrenginio, galite prarasti jo kontrolę.

Elektros sauga

- Saugokite elektrinį įrenginį nuo lietaus ir drėgnų oro sąlygų,** nes jį patekęs vanduo padidins elektros smūgio riziką.

Asmens sauga

- Naudodami elektrinį įrenginį, būkite budrūs, stebėkite, ką darote ir vadovaukitės sveiku protu. Nenaudokite elektrinio įrenginio, jei esate pavargę ar veikiami narkotinių medžiagų, alkoholio ar vaistų.** Trumpam nukreipę dėmesį nuo veikiančio elektrinio įrenginio galite rimtai susižeisti.
- Naudokite asmens saugos priemones. Visada užsidėkite akių apsaugas.** Tokios atitinkamomis sąlygomis naudojamos saugos priemonės, kaip nuo dulkių apsaugančios kaukės, neslystantys apsauginiai batai, kietas galvos apdangalas arba klausos apsaugos sumažina traumų riziką.
- Pasirūpinkite, kad įrenginys nenumatytai neįsijungtų. Prieš prijungdami įrenginį prie elektros šaltinio ir (ar) akumuliatoriaus, prieš jį pakeldami ar nešdami patikrinkite, ar įrenginio paleidimo mygtukas yra išjungimo (OFF) padėtyje.** Jei nešdami elektrinį įrenginį pirštą laikysite ant jo įjungimo mygtuko arba nukreipsite elektrą į jungiklį turintį elektrinį įrenginį, galite rimtai susižeisti.

Su sauga susijusi informacija

- d) **Prieš įjungdami elektrinį įrenginį, pašalinkite visus reguliavimo raktus ir veržliarakčius.** Jei paliksite ant elektrinio įrenginio besisukančios dalies uždėtą veržliarakį ar raktą, galite rimtai susižeisti.
- e) **Nepersistenkite. Visada avėkite tinkamą avalynę ir išlaikykite pusiausvyrą.** Taip susiklosčius nenumatytoms aplinkybėms išlaikysite geresnę elektrinio įrenginio kontrolę.
- f) **Vilkėkite tinkamus drabužius. Nevilkėkite palaidų drabužių ir nusiimkite papuošalus. Saugokite plaukus ir drabužius nuo judančių detalių.** Judančios detalės gali įtraukti palaidus drabužius, papuošalus bei ilgus plaukus.
- g) **Nemanykite, kad dažnai naudojant įrenginius sukaupta patirtis suteikia teisę jaustis pasitikinčiai ir ignoruoti įrenginių saugumo principus.** Vos vienas per labai trumpą laiką atliktas neatsargus veiksmas gali turėti rimtą pasekmę.

Elektrinio įrenginio naudojimas ir priežiūra

- a) **Ekspluatuodami įrenginį, nenaudokite jėgos. Naudokite darbo pobūdį atitinkantį elektrinį įrenginį.** Tinkamai parinktas elektrinis įrenginys atitinkamą darbą atliks geriau, saugiau ir numatytu greičiu.
- b) **Nenaudokite įrenginio, jei neveikia jo įjungimo ir išjungimo mygtukas.** Bet koks sugedusį įjungimo ir išjungimo jungiklį turintis elektrinis įrenginys yra pavojingas, todėl jį būtina sutaisyti.
- c) **Prieš pradėdami elektrinio įrenginio reguliavimo ar priedų keitimo darbus, taip pat jei planuojate nenaudoti įrenginio ilgą laiką, pirmiausiai ištraukite j maitinimo tinklo lizdą įkištą įrenginio kištuką ir (ar), jei įmanoma, išimkite jo akumuliatorių.** Tokios prevencinės apsauginės priemonės sumažina nenumatyto elektrinio įrenginio paleidimo riziką.
- d) **Nenaudojamus elektrinius įrenginius laikykite vaikams nepasiekiamoje vietoje. Neleiskite įrenginio eksploatuoti su jo subtilybėmis ir naudojimu nesusipažinusiems asmenims.** Nepatyrusių asmenų naudojami elektriniai įrenginiai gali sukelti rimtą pavojų.
- e) **Tinkamai prižiūrėkite tiek elektrinius įrenginius, tiek jų priedus.** Patikrinkite, ar sutampa ir tinkamai susijungia judančios detalės ir ar nėra sulūžusių detalių ar kitų sąlygų, galinčių neigiamai paveikti elektrinio įrenginio veikimą. Jei pastebėjote, kad įrenginys turi pažeidimų, prieš pradėdami jį naudoti sutaisykite. Daugybė nelaimingų atsitikimų įvyksta dėl netinkamos elektrinių įrenginių priežiūros.
- f) **Pjaunantys prietaisai turi būti aštrūs ir švarūs.** Kruopščiai prižiūrimi aštrius pjovimo kraštus turintys pjovimo prietaisai kur kas rečiau užstringa, be to, juos yra lengviau kontroliuoti.
- g) **Naudodami elektrinį įrenginį, priedus, įrankių dalis ir kitus elementus, vadovaukitės šioje naudojimo instrukcijoje pateikiamomis taisyklėmis. Visada įvertinkite darbinės sąlygas ir darbo specifiką.** Jei dirbdami naudosite ne numatytus elektrinius įrenginius, galite sukelti pavojingą situaciją.

- h) **Pasirūpinkite, kad rankenos ir kiti laikymui skirti paviršiai būtų sausi, švarūs ir neištepti alyva ar tepalu.** Jei rankena ar laikymui skirtas paviršius bus slidus, iškilus nenumatytai situacijai, negalėsite saugiai laikyti ir valdyti elektrinio įrenginio.

Akumuliatorių naudojančio įrenginio eksploatavimas ir priežiūra

- a) **Kraudami naudokite tik gamintojo nurodytą įkroviklį.** Jei vienam akumuliatorių tipui pritaikytą įkroviklį naudosite kito tipo akumuliatoriams krauti, gali kilti gaisro pavojus.
- b) **Naudokite specialiai elektriniams įrenginiams pritaikytus akumuliatorius.** Jei naudosite kitokius akumuliatorius, galite susižeisti ir sukelti gaisrą.
- c) **Nenaudojamus akumuliatorius laikykite kuo toliau nuo kitų metalinių objektų, pavyzdžiui, popieriaus sąvaržėlių, monetų, raktų, vinių, varžtų ir kitų nedidelių metalinių elementų, kurie tarp gnybtų galėtų suformuoti jungtį.** Tarp akumuliatoriaus gnybtų įvykęs trumpas jungimas gali nudeginti ir sukelti gaisrą.
- d) **Iš netinkamai naudojamo akumuliatoriaus gali pradėti tekėti skystis. Nelieskite jo. Jei skysčio pateko ant odos, nuplaukite ją tekančiu vandeniu. Jei skysčio pateko į akis, nuplovę kreipkitės į gydytoją.** Iš akumuliatoriaus tekantis skystis gali sudirginti arba nudeginti.
- e) **Nenaudokite akumuliatorių ar įrenginių, jei jie yra pažeisti arba perdaryti.** Pažeisti arba perdaryti akumuliatoriai gali veikti netinkamai ir sukelti gaisrą, sprogimą arba traumų riziką.
- f) **Saugokite akumuliatorius ir įrenginius nuo ugnies ir pernelyg aukštos temperatūros. Ugnies ar aukštesnės nei 130 °C temperatūros veikiamas akumuliatorius ar įrenginys gali sprogti.**
- g) **Vadovaukitės krovimo taisyklėmis ir nekraukite akumuliatorių ar įrenginio aplinkoje, kurios temperatūra nesiekia arba viršija naudojimo instrukcijoje nurodytą temperatūrą.** Netinkamai ar netinkamoje temperatūroje kraudami akumuliatorių galite jį pažeisti ir padidinti gaisro riziką.

Eksploatacinė apžiūra

- a) **Elektrinį įrenginį turi tvarkyti kvalifikuotas specialistas, kuris privalo naudoti identišką atsargines detales.** Taip užtikrinsite, kad nebūs pažeista elektrinio įrenginio saugos sistema.
- b) **Netvarkykite pažeistų akumuliatorių.** Akumuliatorių eksploatacinės apžiūros darbus leidžiama atlikti tik gamintojui arba įgaliotiems tokias paslaugas teikiantiems specialistams.

Su sauga susijusi informacija

Gyvatvorių genėtuvo saugos įspėjimai

- **Laikykites atokiau nuo įrenginio asmenų.**
Asmenims sukantis, nebandykite pašalinti nupjautų medžiagų ir nelaikykite ketinamų pjauti elementų. Paspaudus įrenginio išjungimo mygtuką, jo asmenys suksis toliau. Trumpam nukreipę dėmesį nuo veikiančio gyvatvorių genėtuvo galite rimtai susižeisti.
- **Norėdami pernešti gyvatvorių genėtuvą į kitą vietą, patikrinkite, ar nebesisuka jo asmenys, paimkite jį už rankenos ir nešdami stenkitės nepaspausti jokių paleidimo mygtukų.** Tinkamai nešdami gyvatvorių genėtuvą sumažinsite neapdairaus paleidimo ir asmenų sukeliamų traumų riziką.
- **Jei ketinate įrenginį transportuoti arba jei nenaudosite jo ilgą laiką, uždėkite ant asmenų specialų gaubtą.** Tinkamai prižiūrėdami gyvatvorių genėtuvą sumažinsite asmenų sukeliamų traumų riziką.
- **Prieš bandydami ištraukti įstrigusias medžiagas ar pradėdami įrenginio eksploatacinę apžiūrą, patikrinkite, ar visi paleidimo mygtukai yra išjungimo (OFF) padėtyje ir ar išimtas (atjungtas) jo akumulatorius.** Nenumatyta įstrigusių medžiagų šalinimo ar eksploatacinės apžiūros metu įsijungęs gyvatvorių genėtuvas gali rimtai sužeisti.
- **Laikykite gyvatvorių genėtuvą už specialiai laikymui skirtų izoliuotų vietų, nes asmenys gali perkirsti paslėptus laidus.** Įtampą turintį laidą perkirtę asmenys įtampą gali perkelti į atviras metalines gyvatvorių genėtuvo detales, todėl operatorius gali patirti elektros smūgį.
- **Pasirūpinkite, kad darbinėje zonoje nebūtų jokių elektros kabelių ir laidų.** Elektros kabeliai ir laidai gali būti ir gyvatvorėse ar krūmuose, todėl asmenys gali juos netikėtai perpjauti.
- **Nenaudokite gyvatvorių genėtuvo esant blogoms oro sąlygoms (ypač tuo atveju, jei yra žaibo rizika).** Taip sumažinsite žaibo trenkimo riziką.

Pailginamo gyvatvorių genėtuvo saugos įspėjimai

- **Norėdami sumažinti elektros smūgio riziką, nenaudokite pailginamo gyvatvorių genėtuvo šalia elektros perdavimo linijų.** Prie perdavimo linijų prisilietęs ar šalia jų naudojamas genėtuvas gali rimtai sužeisti ar sukelti mirtiną elektros smūgį.
- **Naudodami pailginamą gyvatvorių genėtuvą, visada laikykite jį abiem rankom.** Laikydami pailginamą gyvatvorių genėtuvą abiem rankom, neprarasite jo kontrolės.
- **Jei pailginamą gyvatvorių genėtuvą naudojate sau virš galvos, visada būkite užsidėję galvos apsauga.** Krentantys nupjauti elementai gali rimtai sužeisti.

Jūsų ir pašalinių asmenų apsauga

- **Nenaudokite gyvatvorių genėtuvo, jei netoliese yra pašalinių asmenų (ypač vaikų) ar gyvūnų.** Neleiskite su gyvatvorių genėtuvu žaisti vaikams.
- **Jei netoliese yra pašalinių asmenų (ypač vaikų) ar gyvūnų, nustokite naudoti įrenginį.**
- **Draudžiama įrenginį naudoti vaikams, ribotus fizinius, juslinius ar protinius gebėjimus turintiems asmenims bei nepakankamai patirties ir žinių turintiems žmonėms.** Prieš pradėdami naudoti šį įrenginį žmonės turi susipažinti su šioje naudojimo instrukcijoje pateikiama informacija. Mažiausias įrenginio naudotojų amžius gali būti nustatomas vadovaujantis vietos arba nacionalinėmis taisyklėmis.
- **Įrenginio variklį įjunkite tik tada, kai jo pjovimo elementas yra saugiu atstumu nuo jūsų pėdų ir plaštakų.**
- **Jei ketinate palikti įrenginį be priežiūros arba norite pašalinti jį užkimšusias medžiagas, pirmiausiai visada atjunkite jį nuo maitinimo šaltinio.**
- **Eksploatuodami ar tikrindami gyvatvorių genėtuvą, visada avėkite tvirtus batus, mūvėkite ilgas kelnes ir naudokite kitas atitinkamas asmens apsaugos priemones (apsauginius akinius, ausų apsaugas, apsaugines pirštines, apsauginį šalną, ir pan.).** Asmens apsaugos priemonės sumažina sužeidimų riziką. Nevilkėkite laisvų drabužių ir nusiimkite papuošalus, kuriuos galėtų įtraukti veikiantis pjovimo prietaisas.

Prieš pradėdami naudoti

- **Prieš pradėdami naudoti gyvatvorių genėtuvą, pasitikrinkite, ar žinote, kaip jis veikia ir ką atlieka jo funkcijos bei valdymo elementai.**
- **Nenaudokite gyvatvorių genėtuvo, jei sugedo jo jungiklis ir jo nebegalima įjungti ar išjungti.** Tokį genėtuvą būtina pristatyti kvalifikuotam specialistui arba dirbtuvių darbuotojams.
- **Nenaudokite įrenginio, jei yra pažeistos jo apsaugos ar gaubtai, arba įrenginys jų nebeturi.** Tokį genėtuvą reikia pristatyti kvalifikuotam specialistui ar dirbtuvių darbuotojams, kad jie apsaugas ar gaubtus pataisytų arba pakeistų juos naujais.
- **Prieš reguliuodami įrenginį ar jį valydami, pirmiausiai jį išjunkite ir išimkite jį įstatytą stacionarų maitinimo bloką turinčią valdymo rankeną.**
- **Nenaudokite gyvatvorių genėtuvo, jei jo pjovimo elementas turi defektų arba yra stipriai nusidėvėjęs.** Tokį genėtuvą reikia pristatyti kvalifikuotam specialistui ar dirbtuvių darbuotojams, kad jie jį pataisytų arba pakeistų nauju.

Su sauga susijusi informacija

Su įrenginio naudojimu susiję patarimai

- Perskaitykite ir susipažinkite su valdymo rankenos ir įkroviklio naudojimo instrukcijose pateikiama informacija.
- Pertraukų metu nepalikite gyvatvorių genėtuvo be priežiūros. Laikykite jį saugioje vietoje.
- Įjungdami gyvatvorių genėtuvą, laikykite jį lygiagrečiai gyvatvorei. Priešingu atveju, rizikuosite susižeisti.
- Dirbdami laikykitės nuo pjovimo prietaiso saugiu atstumu.
- Užsidėkite tinkamus apsauginius akinius, apsauginį šalmą ir ausų apsaugas!
- Jei einate atbulomis, dirbkite ypač atsargiai, nes galite parkristi!
- Prieš perkeldami įrenginį iš vienos darbo vietos į kitą, nepamirškite išjungti jo variklio.
- Draudžiama ignoruoti arba veikti ant įrenginio esančius perjungimo mechanizmus (pavyzdžiui, priklijuojant jungiklį prie rankenos).
- Dirbant labai svarbu visada saugiai stovėti ant žemės.
- Visada atidžiai stebėkite aplinką ir įvertinkite galimus pavojus, kurių dėl įrenginio keliamo triukšmo galite neišgirsti.
- Apžiūrėkite, ar gyvatvorėje nėra sunkiai matomų objektų, pavyzdžiui, vielinių užtvarų.
- Tvirtai laikykite genėtuvą abiem rankom.

Informacija apie vibracijas

- Vibracijos gali neigiamai paveikti nervus ir pakenkti rankų bei plaštakų kraujo apykaitai.
- Jei dirbate žemoje temperatūroje, vilkėkite šiltus drabužius ir neleiskite plaštakoms sudrėkti bei sušalti.
- Darykite pertraukėles.
- Jei pastebėjote, kad pirštų ar plaštakų oda sugrubo, dilgčioja, skauda arba pasidarė balta, nustokite naudoti įrenginį ir, esant poreikiui, kreipkitės į gydytoją.
- Nurodytos vibracijos intensyvumo vertės:
 - buvo matuojamos vadovaujantis standartine bandymo metodika;
 - pasirūpinkite, kad būtų įmanoma apskaičiuoti elektrinio įrenginio emisiją ir palyginkite gautas vertes su kitų elektrinių įrenginių vertėmis. Faktinis vibracijos vertės dydis priklauso nuo naudojimo sąlygų, elektrinio įrenginio ar kartu su juo naudojamo įrenginio būklės. Bandydami apskaičiuoti emisiją, darykite tai darbo pertraukų metu ir tuo laiku, kai įrenginį veikia sumažinta apkrova. Remdamiesi atitinkamai pritaikytomis apskaičiuotomis vertėmis, imkitės apsauginių veiksmų (pavyzdžiui, organizacinių).

Baigę genėti gyvatvores

- Išjunkite įrenginį, išimkite jį įstatytą valdymo rankeną ir patikrinkite, ar įrenginys nepažeistas. Dėmesio, pavojus! Pjovimo prietaisas ir toliau suksis!
- Jei norite įrenginį nuvalyti arba atlikti jo eksploatacinę apžiūrą, pirmiausiai jį išjunkite ir išimkite valdymo rankeną.
- Palaukite, kol nustos suktis įrenginio pjovimo prietaisas.
- Prieš nuimdami apsauginius prietaisus, išjunkite įrenginio variklį, palaukite, kol jis nustos suktis, ir išimkite valdymo rankeną.
- Patikrinkite, ar vėdinimo angose nėra susikaupusių nešvarumų.
- Valydami gyvatvorių genėtuvą, nenaudokite vandens.
- Baigę naudoti įrenginį ir tada, kai jo nenaudojate, uždėkite ant jo apsauginį gaubtą.

Bendrosios saugos instrukcijos

- **Atsarginės detalės turi atitikti gamintojo keliamus reikalavimus**, todėl naudokite tik originalias arba gamintojo patvirtintas atsargines detales. Dėdami atsargines detales, vadovaukitės kartu pristatytomis tvirtinimo taisyklėmis. Prieš keisdami detales, išimkite stacionarų maitinimo bloką turinčią valdymo rankeną.
- **Remonto darbus leidžiama atlikti tik kvalifikuotam specialistui arba dirbtuvių darbuotojams.** Specializuotų dirbtuvių adresus rasite mūsų interneto svetainėje.
- **Šis gyvatvorių genėtuvas skirtas privačių namų ūkių gyvatvorių priežiūrai.** Naudokite įrenginį tik nurodytais tikslais, nes, priešingu atveju, jis gali sužeisti jo naudotoją arba kitus asmenis.
- **Naudokite tik šiems elektriniams įrenginiams pritaikytus maitinimo blokus.** Priešingu atveju, galite patirti traumų ir sukelti gaisrą.
- **Net ir vadovaujantis visomis saugos ir taisyklingo eksploatavimo taisyklėmis, visada išlieka sužeidimų ir materialaus turto pažeidimų rizika.** Niekada to nepamirškite!
- **Nenaudokite įrenginio, jei lauke lyja arba gali kilti audra.**
- **Pakeiskite visus ant įrenginio pritvirtintus nusidėvėjusius ar pažeistus informacinius ženklus.**
- **Norėdami įkrauti įrenginį, naudokite tik gamintojo patvirtintus maitinimo blokus, valdymo rankenas ir įkroviklius.** Patvirtintų maitinimo blokų, valdymo rankenų ir atitinkamų įkroviklių pavadinimai pateikiami kartu su įrenginiu pristatytoje CE atitikties

deklaracije.

Numatyta paskirtis

Gyvatvorių genėtuvas yra skirtas tik gyvatvorių ir krūmų, kurių šakų storis neviršija 16 mm, genėjimui.

Gyvatvorių genėtuvas nėra pritaikytas komerciniam naudojimui, todėl jį leidžiama naudoti tik namuose ir sode.

Genėtuvo eksploatavimas kitais tikslais laikomas įrenginio naudojimu ne pagal paskirtį. Naudotojas yra atsakingas už dėl ne pagal paskirtį naudoto įrenginio padarytą žalą.

Netinkamas arba neteisingas įrenginio naudojimas

Draudžiama naudoti gyvatvorių genėtuvą viešose vietose, parkuose, sporto aikštynuose, gatvėse ir kitose panašiose vietose bei žemės ir miškų ūkyje.

Identifikavimo plokštelė

Padėtis

Identifikavimo plokštelė yra įrengta ant gyvatvorių genėtuvo korpuso.

Pastaba
Etiketė atitinka pažymėjimą, todėl draudžiama ją keisti ar visai nuimti.

Sandara

- 1 Gamintojas
- 2 Įrenginio grupė
- 3 Modelio pavadinimas
- 4 Nominalioji įtampa, srovės tipas
- 5 Svoris
- 6 Pastabos apie šalinimą
- 7 Pagaminimo metai
- 8 Užtikrinamas garso lygis
- 9 CE ženklas
- 10 Modelio numeris
- 11 Serijos numeris

Apsaugos priemonės

Apsaugos priemonės

Apsauga nuo smūgių [8]

Išsikišę kreipiamieji strypai apsaugo jus nuo nemalonių smūgių, pavyzdžiui, pjaunančių ašmenų atatrunkos metu atsitrengus į stacionarų objektą (sieną, grindis, ir pan.).

Valdymo elementai

Valdymo elementai

- 1 Fiksavimo jungiklis
- 2 Ant rankenos įrengtas įjungimo ir išjungimo mygtukas
- 3 Rankena
- 4 Laikymui ranka skirta vieta arba vieta, kur galima pritvirtinti atskirai įsigijamą vidurinę rankenos dalį
- 5 Valdymo rankena *(su stacionariu maitinimo bloku)
- 6 Fiksavimo mygtukas
- 7 Pjovimo ašmenys
- 8 Apsauga nuo smūgių
- 9 Apsauginis gaubtas
- 10 Darbinio kampo nustatymo mygtukas

*Būtinasis valdymo elementas (įsigijama atskirai)

Eksploatavimo pradžia

Papildomi dokumentai

Patikrinkite, ar turite pristatytas įkroviklio ir valdymo rankenos naudojimo instrukcijas. Prieš pradėdami naudoti įrenginį atidžiai jas perskaitykite ir pasitikrinkite, ar viską tinkamai supratote.

Maitinimo bloko krovimas

ĮSPĖJIMAS!

Norėdami įkrauti maitinimo bloką, naudokite tik gamintojo patvirtintą įkroviklį.

Patvirtintų įkroviklių pavadinimai pateikiami kartu su įrenginiu pristatytoje CE atitikties deklaracijoje.

Dėmesio!

Pristatytas maitinimo blokas įkrautas tik dalinai. Prieš pradėdami naudoti įrenginį tinkamai įkraukite maitinimo bloką. Taip užtikrinsite, kad jis veiks veiksmingai.

ATSARGIAI!

Maitinimo blokas įmontuotas valdymo rankenos viduje.

→ Kraudami maitinimo bloką vadovaukitės papildomame dokumente pateiktomis instrukcijomis.

Darbinio kampo reguliavimas D**Įrenginio įjungimas B****ĮSPĖJIMAS!**

- Įrenginio pjovimo prietaisas gali sužeisti.
- Įrenginį leidžiama reguliuoti tik tada, kai yra išjungtas jo variklis ir nebesisuka jo pjovimo prietaisas.
 - Prieš pradėdami įrenginio apžiūros ar kitus darbus, išimkite stacionarų maitinimo bloką turinčią valdymo rankeną.

Galima rinktis iš septynių skirtingų darbinių kampų. Keisdami pjovimo kampą, galėsite nesunkiai pasiekti problemines ir sunkiai prieinamas sodo vietas.

- ➔ Laikykitės įspausťą nustatymo mygtuką ①.
- ➔ Pasirinkite darbinį kampą ②.
- ➔ Patraukite pirštą nuo nustatymo mygtuko.
- ✓ Paspaudus gyvatvorių genėtuvo nustatymo mygtuką, pasigirs specialus garsas.

Gyvatvorių genėtuvo prijungimas prie valdymo rankenos A

Į Paspausťite ant valdymo rankenos įrengtą fiksavimo mygtuką [A] ir įstatykite valdymo rankeną į gyvatvorių genėtuvo nustatymo prietaisą. Padėties nustatymo mygtukas [B] turi prisijungti prie įrenginio ①②.

Dėmesio!

- Patikrinkite, ar tinkamai prijungtas mygtukas.

Pastaba

Vidurinė rankenos dalis gali būti naudojama kaip papildomas valdymo rankenos priedas. Daugiau informacijos ir surinkimo instrukcijas rasite valdymo rankenos naudojimo instrukcijoje.

ĮSPĖJIMAS!

Traumų arba materialaus turto pažeidimo rizika.

- aiykite gyvatvorės genėtuvą darbinėje padėtyje (žr. C paveikslėlį). L
- audodami įrenginį, visada laikykite jį abiem rankom. Viena ranka turi būti ant rankenos, o kita – ant dengtos valdymo rankenos vietos arba atskirai įsigyjamos vidurinės rankenos dalies. N
- isada tvirtai stovėkite ant žemės. V

- ➔ Nuimkite apsauginį gaubtą.
- ➔ Paspausťite ant rankenos ① įrengtą fiksavimo mygtuką [A].
- ➔ Tuo pačiu metu paspauskite ant rankenos ② įrengtą įjungimo ir išjungimo mygtuką [B].
- ➔ Patraukite pirštą nuo fiksavimo mygtuko.
- ✓ Įrenginys pradės veikti.

Įrenginio išjungimas B

- ➔ Patraukite pirštą nuo ant rankenos įrengto įjungimo ir išjungimo mygtuko.
- ✓ Įrenginys išjungtas.

Pastaba

Išjungus įrenginį, jo pjovimo prietaisas kurį laiką dar suksis.

Pastaba

Patraukus pirštą nuo įjungimo ir išjungimo mygtuko, fiksavimo mygtukas automatiškai grįžta į pradinę padėtį.

Pjovimas F G**Su pjovimu susiję patarimai**

- Atsižvelkite į paukščių perėjimo metą!
- Genint gyvatvorę, idealiausia formuoti trapeciją. Taip užtikrinsite, kad visos gyvatvorės dalys gaus pakankamai šviesos ir oro.
- Jei norite, kad jaunos gyvatvorės atrodytų vešlesnės, naujus ūglius trumpinkite tik iki pusės.
- Jeigu gyvatvorė jau yra norimo aukščio, galite visiškai nupjauti visus ūglius.
- Jei norite, kad gyvatvorės aukštis visur būtų vienodas, galite norimame aukštyje pakabinti kreipiamąjį laidą ir tada pjauti šakas palei jį.

Genėjimo laikas**Lapus metančios gyvatvorės****Visžalės****Eksplotavimas****Eksplotavimo laikas**

Vadovaukitės vietos įstatuose nurodytais laikais.

Pasidomėkite, ar vietos institucijos nėra apriboję eksploatavimo laiko.

tvorės

Gegužę arba birželį ir spalį
(žiemą nugenėkite maždaug
1/3 gyvatvorės aukščio).

Balandį ir spalį.

Spygliuočių gyvatvorės Balandį ir spalį.

Pastaba

Stenkitės nepjauti šakų, kurių skersmuo didesnis nei 16 mm. Tokias šakas iki gyvatvorių genėtuvo lygio pirmiausiai reikia nukirpti genėjimo žirkėmis.

Dėmesio!

Nepjaukite negyvu šakų ir kitų panašaus kietumo objektų, nes galite sugadinti įrenginį.

Horizontalus pjovimas F

- Nustatykite, kad įrenginio pjovimo prietaisas ant gyvatvorės būtų 5–10° kampu.
- Pjaukite gyvatvorę judindami įrenginį į šonus.

Vertikalus pjovimas G

- Nustatykite, kad įrenginio ašmenys būtų lygiagrečiai gyvatvorėi.
- Pjaukite gyvatvorę judindami įrenginį nuo apačios į viršų.

Stacionarų maitinimo bloką turinčios valdymo rankenos išėmimas E

- Išjunkite įrenginį.
- Paspauskite ant valdymo rankenos 1 įrengtą fiksavimo mygtuką [A].
- Ištraukite valdymo rankeną iš gyvatvorių genėtuvo nustatymo prietaiso [B] 2

- Kaskart panaudoję gyvatvorių genėtuvą, atsargiai nuvalykite jų ašmenis.
- Panaudoję gyvatvorių genėtuvą papurškite ašmenis specialia alyva. Taip užtikrinsite ilgą gyvatvorių genėtuvo eksploatavimo laikotarpį. Esant galimybei, naudokite gamtai nekenksmingą tepimo priemonę.
- Netepkite gyvatvorių genėtuvo alyva jam veikiant.
- Norėdami sutepti gyvatvorių genėtuvą, paguldyskite jį ant šono ir užtepkite ploną alyvos sluoksnį ant ašmenų.
- Jei gyvatvorių genėtuvą eksploatuojate ilgą laiką, dažnai darykite pertraukas ir jų metu sutepkite gyvatvorių genėtuvo ašmenis alyva.

Transportavimo ir laikymo sąlygos**ĮSPĖJIMAS!**

Įrenginio pjovimo prietaisas gali sužeisti.

- rieš pradėdami transportuoti arba jei ketinate nenaudoti įrenginio ilgą laiką, pirmiausiai jį išjunkite ir palaukite, kol nustos sukstis jo pjovimo prietaisas. P
- rieš transportuodami arba jei ketinate nenaudoti įrenginio ilgą laiką, išimkite valdymo rankeną. P
- rieš pradėdami transportuoti arba jei ketinate nenaudoti įrenginio ilgą laiką, uždėkite ant jo apsauginį gaubtą. P

Ekspluatacinė apžiūra**ĮSPĖJIMAS!**

- Traumų arba materialaus turto pažeidimo rizika.
- Prieš valydami įrenginį ar atlikdami jo eksploatacinę apžiūrą, palaukite, kol nustos sukstis jo variklis ir pjovimo prietaisas.
 - Prieš pradėdami įrenginio apžiūros ar kitus darbus, išimkite stacionarų maitinimo bloką turinčią valdymo rankeną.
 - Valydami įrenginį, nenaudokite vandens.
 - Remonto, eksploatacinės apžiūros ir apsauginių elementų keitimo darbus leidžiama atlikti tik kvalifikuotam specialistui arba dirbtuvių darbuotojams.
 - Atlikdami pjovimo ašmenų tvarkymo darbus mūvėkite apsaugines pirštines.

Valymas

- Prieš išimdami valdymo rankeną išjunkite įrenginį ir palaukite, kol nustos sukstis jo pjovimo prietaisas.
- Kaskart panaudoję gyvatvorių genėtuvą jį nuvalykite. Ypatingą dėmesį skirkite vėdinimo angoms. Valymui naudokite sausą šluostę. Jei įrenginys labai nešvarus, valykite jį šepetėliu.

Transportavimas

- Jei transportuojate įrenginį motorinės transporto priemonės viduje ar ant jos, tinkamai jį pritvirtinkite, kad jis netikėtai nepradėtų judėti.

Laikymo sąlygos

- Sezoniui pasibaigus, kruopščiai nuvalykite visą įrenginį.
- Įrenginį laikykite sausoje ir saugioje vietoje. Pasirūpinkite, kad vieta būtų nepasiekiamą vaikams.
- Valdymo rankeną ir gyvatvorių genėtuvą laikykite atskirai.
- Valdymo rankeną laikykite vėsioje ir sausoje vietoje. Rekomenduojama, kad patalpos temperatūra siektų 0 °C ir neviršytų 23 °C.
- Gyvatvorių genėtuvą, o ypač jo plastikines detales laikykite kuo toliau nuo stabdžių skysčių, benzino, mineralinės alyvos turinčių gaminių, skvarbios alyvos, ir kt., nes šie produktai sudėtyje turi tokių cheminių medžiagų, kurios gali pakenkti, pažeisti arba sugadinti plastikines gyvatvorių genėtuvo detales.
- Trašos ir kitos sodui skirtos cheminės priemonės sudėtyje turi medžiagų, kurios gali sukelti stiprią gyvatvorių genėtuvo metalinių detalių koroziją. Dėl šios priežasties gyvatvorių genėtuvą laikykite kuo toliau nuo tokių medžiagų.

Nesklandumų šalinimas



ĮSPĖJIMAS!



Traumų arba materialaus turto pažeidimo rizika.

- Jei kyla kokių nors neaiškumų, pristatykite savo įrenginį specializuotų dirbtuvių darbuotojams.
- Prieš pradėdami įrenginio apžiūros ar kitus darbus, pirmiausiai išjunkite jo variklį ir išimkite valdymo rankeną.

Problema	Galima priežastis	Problemos sprendimo būdai
Įrenginys nuolat išsijungia.	Pernelyg įkaitęs maitinimo blokas.	Palaukite, kol atvės maitinimo blokas.
	Išsikrovė maitinimo blokas.	Įkraukite maitinimo bloką.
	Pernelyg aukšta įrenginio (elektronikos) temperatūra.	Leiskite įrenginiui atvėsti. Esant poreikiui, išvalykite vėdinimo angas.
Įrenginys neįsijungia.	Suveikė apsauga nuo viršsrovio.	Jei tai pasikartoja, pristatykite savo įrenginį specializuotų dirbtuvių darbuotojams.
	Išsikrovė maitinimo blokas.	Įkraukite maitinimo bloką.
	Suveikė apsauga nuo viršsrovio.	Jei tai pasikartoja, pristatykite savo įrenginį specializuotų dirbtuvių darbuotojams.
Įkaista įrenginio ašmenys.	Per didelė arba per maža maitinimo bloko temperatūra.	Palaukite, kol maitinimo blokas tinkamai atvės arba įšils.
	Sugedo maitinimo blokas.	Pristatykite maitinimo bloką ir valdymo rankeną į specializuotas dirbtuves, kad darbuotojai juos apžiūrėtų.
	Ašmenys atšipo.	Kreipkitės į specializuotų dirbtuvių darbuotojus.
Gyvatvorių genėtuvas veikia nevienodai ir stipriai vibruoja.	Dėl sutepimo stygiaus atsirado trintis.	Sutepkite įrenginio ašmenis.
	Pažeisti įrenginio ašmenys.	Kreipkitės į specializuotų dirbtuvių darbuotojus.
	Atsilaisvino įrenginio ašmenų tvirtinimo elementai.	Kreipkitės į specializuotų dirbtuvių darbuotojus.

Garantija

Mūsų vietinės įmonės ar importuotojo nustatytos garantinės sąlygos galioja visose šalyse. Jei įrenginys tenkina garantines sąlygas ir gedimai atsirado dėl medžiagų ar gamintojo kaltės, tokius gedimus pašalinsime nemokamai. Norėdami pasinaudoti garantija, kreipkitės į pardavėją arba artimiausią filialą.

CE atitikties deklaracija



Daugiau informacijos apie įrenginį pateikiama atskirai pridedamoje CE atitikties deklaracijoje, kuri yra neatsiejama šios naudojimo instrukcijos dalis.

Aplinkai nekenksmingas šalinimas

Elektrinius įrankius, priedus ir pakuotes pristatykite į aplinkosaugos reikalavimus tenkinančią perdirbimo įmonę.

**Maitinimo blocai ir akumulatoriai**

Nemeskite maitinimo bloką kartu su buitinėmis atliekomis, nedeginkite jų ir nemeskite į vandenį. Maitinimo blokus reikia išimti, pakartotinai panaudoti arba pašalinti aplinkai nekenkiančiu būdu.

Elektrinis įrenginys (be maitinimo bloko ir akumuliatorių)

Draudžiama elektrinius įrenginius šalinti kartu su buitinėmis atliekomis! Pristatykite juos į šalinimo įmonę.



WOLF-Garten ist eine Marke der MTD Products Aktiengesellschaft
WOLF-Garten is a trademark of MTD Products Aktiengesellschaft

Industriestraße 23 • 66129 Saarbrücken • Vokietija
Tel. Nr.: + 49 6805 79-202 • Faks.: +49 6805 79-442
www.WOLF-Garten.com • info@WOLF-Garten.com

769-26118A



f | www.WOLF-Garten.com